



Dustline Blitzleuchte / Strobe Light BDK22

BDK22



- Die Blitzleuchte BDK22 ist als ortsfestes Gerät der Gerätegruppe II Kategorie 3 für den Einsatz in Bereichen, in denen selten und kurzzeitig explosionsfähige Atmosphäre durch aufgewirbelten Staub auftritt, ausgeführt.
- Innerhalb der Zone 22 ist die BDK22 einsetzbar.
- Die Leuchte ist in zwei Kalottenfarben, rot und gelb, lieferbar.
- Mit Ventil für Druckausgleich zur Vermeidung von Kondensation.
- The BDK22 strobe light is a group II, category 3 stationary device, developed for use in areas only infrequently and briefly endangered by explosive atmospheres due to whirled up combustible dusts.
- The BDK22 may be used within zone 22.
- The hood of the lamp can be supplied in two different colours, red and yellow.
- Equipped with a balanced valve in order to avoid condensation.

Maßbild / Dimensions

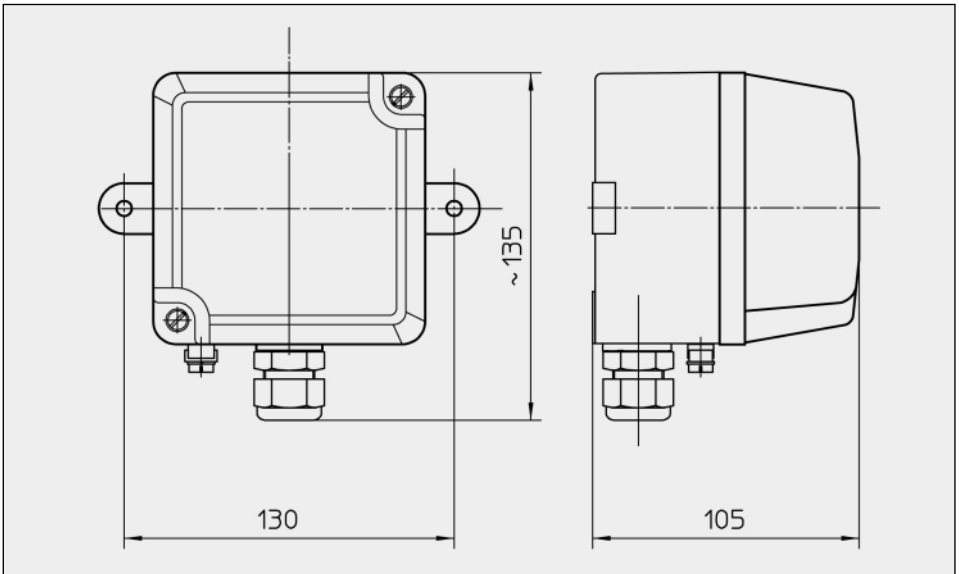

Anschlussplan / Circuit diagram:

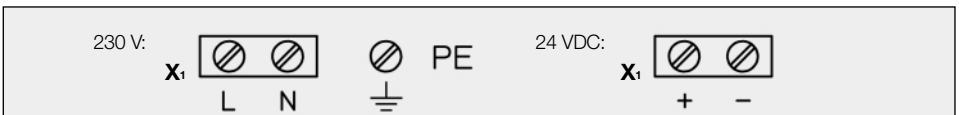

Technische Daten

Zündschutzart	II 3 D Ex tD A22 T85°C IP54	
Betriebsumgebungstemperatur	-20°C bis +50°C	
Lagertemperatur	-30°C bis +70°C	
Betriebsgebrauchslage	beliebig	
Betriebsart	Dauerbetrieb nach IEC34; DIN EN 60034-1; VDE 0530 Niveau S1	
Schutzklasse	I	
Blitzenergie	5 Joule	
Blitzfrequenz	60/Min	
Elektrische Kenngrößen		
Anschlusswerte	15-32 VDC	0,30 A
	230 VAC 50-60 Hz	+6/-10% 0,07 A
Anschlussdaten		
Anschlussquerschnitt	bis 2,5 mm ²	
Leitungseinführung	M20 x 1,5 (ATEX zertifiziert) Anschlussleitung Ø 5,5 bis 13 mm	
Kenzeichnung auf dem Typenschild		
FHF Funke + Huster Fernsig GmbH D-45478 Mülheim a.d. Ruhr		
Typ: BDK22		
ⓈII 3 D Ex tD A22 T85°C IP54		
-20°C ≤ Ta ≤ +50°C		
Ui = *).....		
*) Eingangsspannung je nach Ausführung.		
Nicht unter Spannung öffnen. Nur mit feuchtem Tuch säubern.		
Art.-Nr.:		
F-Nr.:		

Technical data

Type of protection	II 3 D Ex tD A22 T85°C IP54	
Ambient operating temperature	-20°C to +50°C	
Storage temperature	-30°C to +70°C	
Operating position	Any	
Operating mode	Continuous operation acc. to IEC34; DIN EN 60034-1; VDE 0530 Niveau S1	
Insulation class	I	
Flash energy	5 Joule	
Flash frequency	60/min	
Electrical characteristics		
Connection data	15-32 VDC	0,30 A
	230 VAC 50-60 Hz	+6/-10% 0,07 A
Connection data		
Power cable cross section	up to 2.5 mm ²	
Cable gland	M20 x 1.5 (ATEX certified) power cable Ø 5.5 to 13 mm	
Name plate identification		
FHF Funke + Huster Fernsig GmbH D-45478 Mülheim a.d. Ruhr		
Type: BDK22		
ⓈII 3 D Ex tD A22 T85°C IP54		
-20°C ≤ Ta ≤ +50°C		
Ui = *).....		
*) Input voltage depending on version.		
Do not open while under power. Clean with moist cloth only.		
P/N:		
F-No.:		

Instandhaltung

Die Blitzleuchte BDK22 enthält keine zu wartenden Teile.

Inbetriebnahme

Nach Anschluss des Schutzleiters und der Versorgungsleitung ist die BDK22 betriebsbereit.

Wartung und Pflege

Reinigungsarbeiten dürfen nur mit einem feuchten Tuch durchgeführt werden.

Recycling

Die Komplettersorgung der Geräte erfolgt über den Elektronikabfall. Bei Demontage des Gerätes sind die Komponenten Kunststoff, Metalle und Elektronik separat zu entsorgen.

Die Normen VDE 0165-10-2 und VDE 0165-2 sind zu beachten.

EMV-Richtlinie

Das Gerät erfüllt die Anforderungen der neuen EMV-Richtlinie 2004/108/EG und der Niederspannungs-Richtlinie 2006/95/EG. Die Konformität mit den oben genannten Richtlinien wird durch das CE-Zeichen bestätigt.

Service

The Strobe Light BDK22 contains no serviceable parts.

Placing into operation

After having been connected to the ground wire and to the mains the BDK22 is operational.

Care and maintenance

Clean the device with a moist cloth only.

Recycling

The device may be completely recycled as electronic waste.

When the device is disassembled, plastics, metals and electronics are to be disposed of separately.

Standard notes:

EN61241-17

EN61241-14

EMC-Directive

The device complies with the requirements of the new EMC-directive 2004/108/CE and the low voltage directive 2006/95/CE. The conformity with the above directives is confirmed by the CE sign.

EG-KONFORMITÄTSERKLÄRUNG EC DECLARATION OF CONFORMITY DECLARATION CE DE CONFORMITE DECLARACIÓN DE CONFORMIDAD CE

Bezeichnung des Erzeugnisses: / Designation of Product:
Désignation du produit: / Designación del producto:

- Ex-Blitzleuchte
- Ex-Flash Lamp
- Ex-Lampe à éclairs antidéflagrante
- Lámpara de destellos para Ex

Gerätetyp oder Typenbezeichnung der Einzelkomponenten:
Equipment Type or Type Designation of Individual Components:
Modèle d'appareil ou désignation de modèle des composants:
Tipo de aparato o designación del tipo de los componentes individuales:

■ BDK 22

Einschlägige EG-Richtlinie(n): / Relevant EC Directive(s):
Directive(s) CE en vigueur: / Directiva(s) CE pertinente(s):

- 94/9/EG: Geräte und Schutzsysteme zur bestimmungsgemäßen Verwendung in explosionsgefährdeten Bereichen
- 94/9/EC: Equipment and protective systems intended for use in potentially explosive atmospheres
- 94/9/CE: Appareils et systèmes de protection destinés à être utilisés en atmosphères explosibles
- 94/9/CE: Aparatos y sistemas de protección para uso en atmósferas potencialmente explosivas

Angewandte harmonisierte Normen, insbesondere:
The following harmonised standards have been applied:
Normes harmonisées appliquées, notamment:
Normas armonizadas aplicadas, especialmente:

EN 61241-0 :2006
EN 61241-1 :2004

Nummer: / Number: / Numéro: / Número:

08 FHF 1368 A2

DEKRA EXAM GmbH - Zertifizierungsstelle - Dinnendahlstr. 9 - D-44809 Bochum

Benannte Stelle für die Überwachung: / Notified body of inspection: / Organisme notifié de contrôle: / Organismo encargado del examen:

■ Hiermit erklären wir, dass das nachfolgend bezeichnete Erzeugnis aufgrund seiner Konzipierung und Bauart sowie in der von uns in Verkehr gebrachten Ausführung den einschlägigen grundlegenden Sicherheits- und Gesundheitsanforderungen der(n) genannten EG-Richtlinie(n) entspricht. Bei einer nicht mit uns abgestimmten Änderung des Erzeugnisses verliert diese Erklärung ihre Gültigkeit.

■ We herewith declare that the product identified below, based on its development and type as well as on the specific design we have brought into circulation, conforms to the relevant basic safety and health requirements of the EC Directive(s) cited below.

This declaration shall become invalid if any modification we have not authorised is made to the product.

■ Nous attestons, par le présent document, que le produit désigné ci-après a été conçu et fabriqué, quant au modèle mis en circulation par nos services, conformément aux exigences fondamentales de sécurité et de santé en vigueur de la ou des directives CE citées.

En cas de modification du produit non convenue avec nos services, la présente déclaration perd sa validité.

■ Por la presente declaramos que el siguiente producto satisface por su diseño y tipo constructivo así como en la versión comercializada por nosotros los requisitos de seguridad y salud fundamentales y pertinentes de la(s) directiva(s) CE indicada(s).

En caso de una modificación del producto no acordada con nosotros, la presente declaración pierde su validez.

Diese Erklärung wird verantwortlich für den Hersteller / Importeur - This declaration is made on behalf of the manufacturer / importer - La présente déclaration, dont le fabricant / importateur ci-après assume la responsabilité - Esta declaración es formulada en forma responsable para el fabricante / importador

FHF Funke + Huster Fernsig GmbH
Gewerbeallee 15-19
45478 Mülheim an der Ruhr
Deutschland - Germany - Allemagne - Alemania

abgegeben durch - by the authorised signatory - est déposée par - por

Dr. Opitz, Hans-Peter

Name, Vorname / Surname, forename / nom, prénom / apellido y nombre

Geschäftsführung / Managing Director / Direction / Gerencia

Stellung im Betrieb des Herstellers / Position in manufacturer's company / fonction dans l'entreprise du fabricant / puesto en la empresa del fabricante

Mülheim an der Ruhr

Ort / Place / ville / Lugar

27.6.2008
Datum / Date / date / Fecha

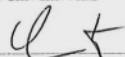
Rechtsgültige Unterschrift / Legal, binding signature / signature légale / Firma válida

0158

Kennnummer: / Inspection number: / Numéro d'identification: / Número de examen:

Benutzerinformation
Bei diesem Betriebsmittel handelt es sich um ein staubgeschütztes Gerät für den Betrieb in einem Bereich, in dem nicht damit zu rechnen ist, dass im Normalbetrieb explosionsfähige Staubatmosphäre auftritt, und wenn, dann nur selten und kurzzeitig. Als ein Gerät der Gruppe II und Kategorie 3 ist es in Zone 22 verwendbar. Nachstehende Warn- und Sicherheitshinweise sind besonders zu beachten.
1. Der Anschluss und die Installation hat unter Beachtung der Zündschutzart gemäß den vorgeschriebenen Errichtervorschriften von einem unterwiesenen Fachmann zu erfolgen.
2. Die Blitzleuchte darf nicht in Bereichen eingesetzt werden, in denen stark ladungserzeugende Prozesse, maschinelle Reib- und Trennprozesse, das Sprühen von Elektronen (z.B. im Umfeld von elektrostatischen Lackiereinrichtungen) sowie pneumatisch geförderter Staub austreten. In Bereichen mit leitendem Staub darf das Gerät nicht verwendet werden.
3. Dieses Gerät ist in der Schutzklasse I aufgebaut und darf nur an der vorgeschriebenen Spannung angeschlossen und betrieben werden. Polaritätsangaben sind zu beachten. Es ist auf einen ordnungsgemäßen Anschluss des Schutzleiters zu achten.
4. Im beschädigten Zustand darf das Gerät nicht betrieben werden.
5. Bei Betrieb in gewerblichen Einrichtungen sind die Unfallverhütungsvorschriften der Berufsgenossenschaften für elektrische Anlagen und Betriebsmittel zu beachten.
6. Das Betriebsmittel darf nur unter den angegebenen Umgebungsbedingungen betrieben werden. Widrige Umgebungsbedingungen können zur Beschädigung des Gerätes führen und damit zu einer evtl. Gefahr für das Leben des Benutzers. Solche widrigen Umgebungsbedingungen können sein: <ul style="list-style-type: none"> • zu hohe Luftfeuchtigkeit (>75% rel., kondensierend) • Staubablagerungen • brennbare Gase, Dämpfe, Lösungsmittel, die nicht durch die Zündschutzart des Gerätes abgedeckt sind. • zu hohe Umgebungstemperatur (>+50°C) z.B. durch intensive Sonneneinstrahlung. • zu niedrige Umgebungstemperatur (<-30°C)
7. Instandsetzungsarbeiten dürfen nur vom Hersteller oder von einer vom Hersteller beauftragten Person mit erneuter Stückprüfung durchgeführt werden.
8. Der für das Gerät angegebene Umgebungstemperaturbereich darf während des Betriebes weder unter- noch überschritten werden. Unzulässige Strahlungsenergie u. Konvektion in der Geräteumgebung verhindern.
9. Reinigungsarbeiten an dem Gerät dürfen nur mit einem feuchten Tuch erfolgen, um elektrostatische Aufladungen zu vermeiden.
10. Es dürfen nur die vom Hersteller vorgeschriebenen Leitungseinführungen verwendet werden.
11. Beim Anschluss oder Abklemmen von Leitungen muss das Gerät und die Leitung spannungsfrei geschaltet sein.
Bei Nichtbeachtung der vorgenannten Punkte ist der Explosionsschutz des Gerätes nicht mehr gegeben. Das Gerät stellt dann eine Gefahr für das Leben des Betreibers dar und kann die Zündung einer explosionsfähigen Atmosphäre verursachen.

User information
This electrical equipment is an dust-proof device designed for use in areas in which there is no cause to believe that an explosive atmosphere due to combustible dusts will occur during normal operation, and if it should, only rarely and briefly. As a group II, category 3 device it is designed for use in zone 22. The following remarks regarding warnings and safety are to be observed:
1. The installation and adjustment of the device must be carried out by qualified personnel in accordance with the prescribed installation regulations taking the specified protection class into account.
2. The strobe light should not be operated in areas in which strong charges are generated, machines work by friction or cutting, electrons are sprayed (e.g. in the vicinity of electrostatic paint equipment), or pneumatically transported dust is discharged. In areas with conductive dust, the device may not be applied.
3. This device has been constructed in insulation class I and may only be connected to and operated on the prescribed voltage. Please observe the information regarding polarity. Ensure that the ground wire is correctly connected.
4. If the device is damaged, it may not be operated.
5. If the device is operated in commercial equipment, the Accident Prevention Regulations of the Employer's Liability Insurance Association for electrical units and equipment are to be observed.
6. The equipment may only be operated under the prescribed ambient conditions. Unfavourable ambient conditions can lead to damage of the device and thus present a potential danger for the user. Unfavourable ambient conditions could include: <ul style="list-style-type: none"> • Humidity of air too high (>75% rel., condensing) • Dust deposits • Flammable gases, vapours, solvents not covered by the type of protection for the device • Ambient temperature too high (>+50°C) e.g. because of intensive sun light • Ambient temperature too low (<-30°C)
7. Maintenance work may only be carried out by the manufacturer or by a person authorized by the manufacturer when carrying out a renewed routine test for the device.
8. During operation of the device the temperature must not exceed nor fall below the prescribed range of ambient temperatures. Prevent unallowed radiation energy and convection in the vicinity of the device.
9. The device may only be cleaned using a damp cloth in order to avoid electrostatic charging.
10. Only cable glands as prescribed by the manufacturer may be used.
11. When connecting or disconnecting leads, the device and all leads must not be under power.
Should these points not be observed, the explosion protection of the device cannot be guaranteed. The device is then a potential source of danger for the life of the user and can cause the ignition of an explosive atmosphere.

FHF Funke + Huster Fernsig GmbH

Gewerbeallee 15-19 Phone +49/208/82 68-0 <http://www.fhf.de>
D-45478 Mülheim an der Ruhr Fax +49/208/82 68-286 e-mail: info@fhf.de

Änderungen und Irrtum vorbehalten / Subject to alterations or errors