

Industrijski telefon opremljen za rad u najtežim vremenskim uslovima

Industrijski telefon – FernTel 3



Opis uređaja: Uređaj je predviđen za rad u teškim ambijentalnim uslovima sa najboljom funkcionalnom zaštitom u oblasti industrije. Otporan je na spoljašnje uslove u okolini gde nema eksplozivne atmosfere. Predstavlja idealno rešenje za različite radne oblasti. Telefon je otporan na morsku vodu, kiseline, baze i maziva, prašinu. Blagi mehanički udari ne oštećuju telefon. Njegov moderni dizajn je odlično „pakovanje“ za najfinije visoko tehnološke ordinacije. Njegov blešteći signal zvona je ne moguće promašiti kada su u pitanju hitni slučajevi ili je uređaj u mraku ilik senci. Industriski telefon ponuđen je u više varijanti: sa 16 dugmića bez displeja ili 21 dugmetom sa displejom. Obe varijante su ponuđene sa spiralnim crevom za gajtan slušalice od nerđajućeg čelika. U kućištu je tastatura sa ugrađenim hitnim pozivima. Postoji i dodatna oprama koja je u obliku nosača za telefon za montažu na pokretnim vozilima radi stabilnosti, kao što su na primer brodovi ili vozovi.

Glavne tehničke karakteristike:

- Omogućava rad u teškim ambijentalnim uslovima
- Najbolja funkcionalna zaštita u oblasti industrije
- Otporan na morsku vodu, kiseline, baze i maziva, ulja i prašinu, udare ...
- Dodatna oprema: naglavni komplet, dodatna slišalica, spoljni zvučnik
- Podesiv nivo jačine zvuka
- Displej sa prikazom u dve linije
- Posedovanje zaštite PIN kodom
- Lak za montažu na zid vertikalno ili horizontalno
- Posedovanje imenika
- Meni na 4 svetskih jezika

Tehničke karakteristike:

MODEL	FernTel 3
Linijski napon	od 24 VDC do 66 VDC
Linijaska struja	od 19 mA do 100 mA (DC)
Napon zvona	od 30 VAC do 90 VAC
Frekvencija zvona	16.6 do 68 Hz
Materijal kućišta	Polikarbonat
Dimenzije	293 x 191 x 128 mm
Težina	2.3 Kg
Displej	7 x 5 matrix
Jačina zvona	95 dB
Radna temperature	-25 °C do +55 °C
Stepen zaštite	IP65

Izgled i dimenzije bočnih strana industrijskog telefona:

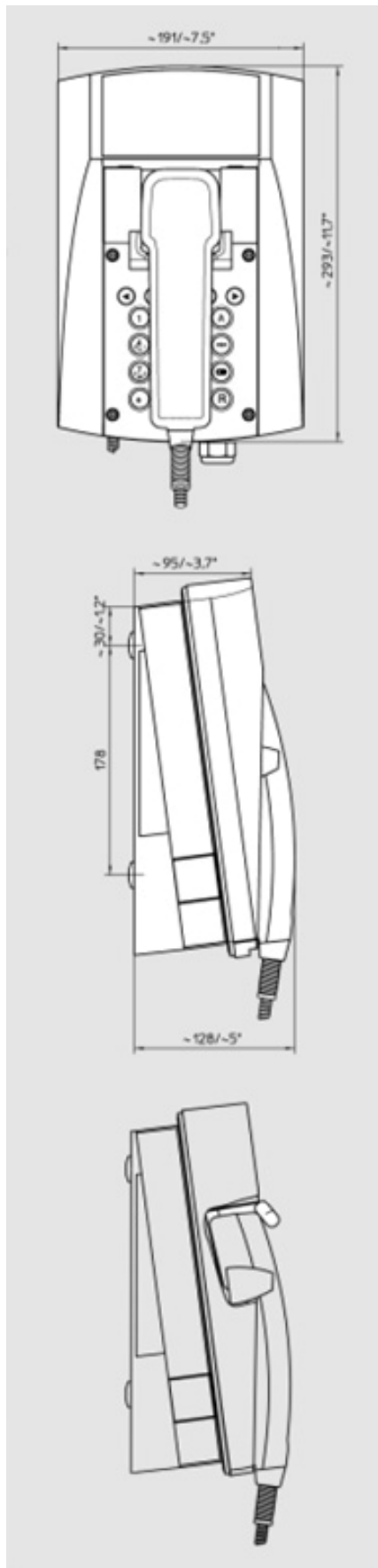

Industrijski telefon montiran u teškoj industriji